

LB.25
LV.25

I

Pompe per vuoto lubrificate a palette.

Le dimensioni ridotte, la contenuta rumorosità e la semplificazione delle operazioni di controllo e manutenzione, sono le caratteristiche principali di questa serie. Il sistema di abbattimento e recupero provvisto di by-pass, associato alla nuova valvola di recupero olio a galleggiante, garantiscono l'assenza di vapori di olio allo scarico. Inoltre un dispositivo di tenuta evita la risalita di olio qualora la pompa si arresti in vuoto. La versione LV, progettata per l'impacchettamento sotto vuoto ha ingombri ridotti e montaggio facilitato (cavo di alimentazione e bloccetto servizi riposizionabile). Entrambi i modelli sono adatti all'aspirazione continua entro un intervallo di pressione da 400 a 0,5 mbar (ass.).

La fornitura di serie comprende:

- Depuratore allo scarico
- Zavorratore
- Valvola antiritorno olio
- Confezione di olio BV 68

D

Drehschieber - Vakuum-pumpen, ölgeschmirt.

Die wichtigsten Merkmale dieser Pumpen sind die besonders kompakten Abmessungen, der moderate Schalldruckpegel sowie die vereinfachte Durchführung von Kontroll- und Wartungsarbeiten. Das Dämpfungs- und Rückgewinnungssystem, ausgestattet mit Bypass und neuartigem Ölrückgewinnungs - Schwimmerventil, garantiert Abluft ohne jegliche Öldämpfe. Darüber hinaus verhindert ein saugseitiges Rückschlagventil, dass Öl zurückläuft, wenn die Pumpe unter Vakuum stehenbleibt. Die LV - Ausführung, die besonders für Vakuumverpackungsmaschinen geeignet ist, hat kleinere Abmessungen und ist einfach zu montieren (inkl. Stromkabel, frontaler und seitlicher Wartungsdeckel). Beide Modelle sind für den Dauerbetrieb innerhalb eines Druckbereiches von 400 - 0,5 mbar (Abs.) geeignet. Die Standardausführung beinhaltet:

- Kondensat - Abluftfilter;
- Gasballast;
- Ölückschlagventil;
- Öl BV 68

GB

Oil lubricated vane vacuum pumps.

Compact size, low noise level, simple oil check and refill and ease of maintenance, are the main features of this series. The damping and recovery system, equipped with a by-pass, together with the new float type oil recovery valve, ensure the absence of oil vapours at the exhaust. Moreover a sealing device prevents oil suck back should the pump stop under vacuum. The LV model, designed for vacuum packaging application has reduced overall dimensions and ease of installation (power cord and orientable service ports). Both models are suitable for continuous operation within a pressure range from 400 to 0,5 mbar (abs.).

Standard supply includes:

- Exhaust mist eliminator;
- Gas Ballast;
- Non-return valve;
- Pack of BV 68 oil.

E

Bombas lubricadas de vacío con paletas.

Características principales de esta serie son: el tamaño muy reducido; el bajo nivel de ruido y la sencillez de las operaciones de control y mantenimiento.

El sistema de reducción y recuperación provisto de un by-pass, junto a la nueva válvula flotante de recuperación del aceite, garantizan la total ausencia de vapores de aceite a la descarga. Además si la bomba se para en vacío, un dispositivo de estabilidad evita el retorno del aceite en el sistema.

La versión LV, proyectada para el empaquetamiento bajo vacío, tiene tamaño reducido y montaje simplificado (cable alimentación y tapa de mantenimiento frontal y lateral). Los dos modelos están pensados para una aspiración continua dentro de un intervalo de presión de 400 a 0,5 mbar (ass.).

El modelo base contiene:

- Filtro depurador
- Gas ballast
- Válvula anti-retorno del aceite
- Aceite BV 68

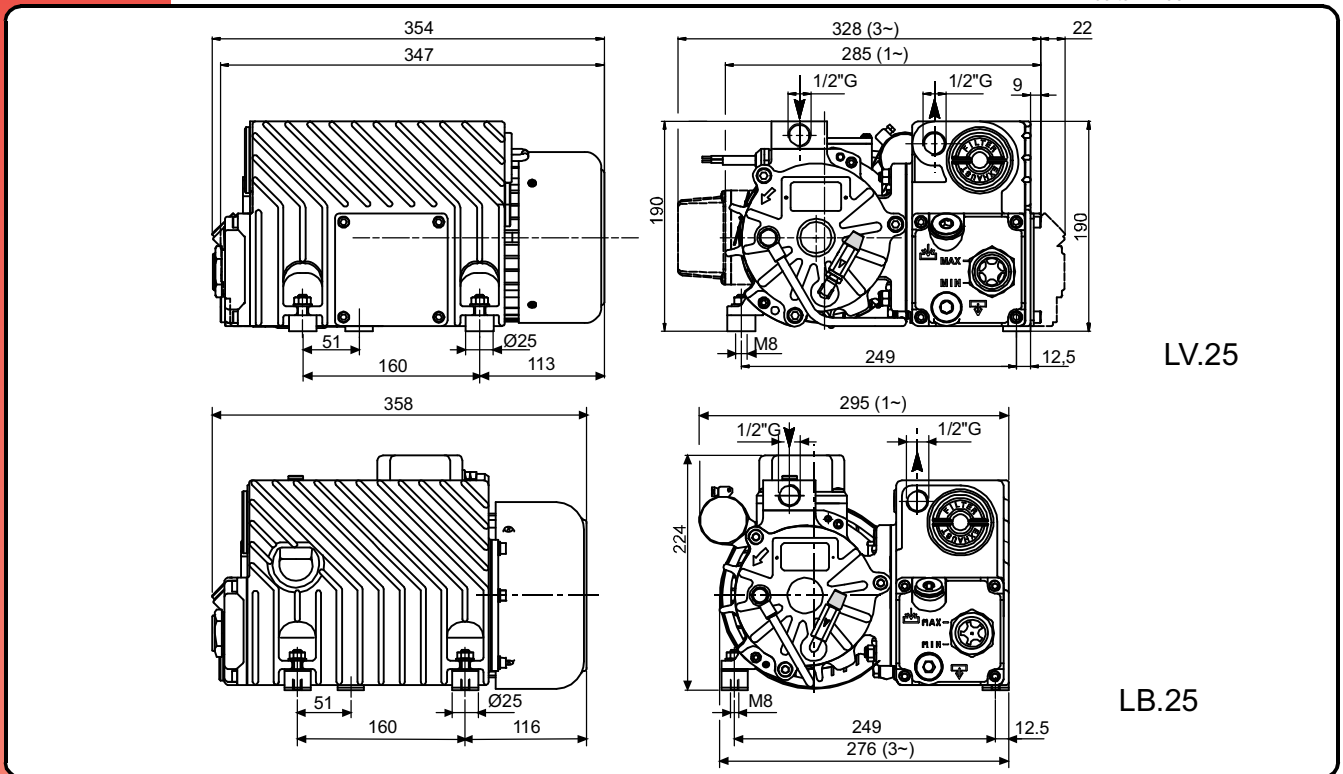

LV.25

LB.25

Accessori principali	I	Main accessories	GB	LB.25	LV.25
Die wichtigsten Zubehörteile	D	Accesorios principales	E		
Kit ricambi minor		Minor spare part kit			
Ersatzteil - Kit, klein		Kit repuestos menor		K9601049	K9601056
Kit ricambi major		Major spare part kit			
Ersatzteil - Kit, groß		Kit repuestos mayor		K9601049/1	K9601056/1
Filtro in aspirazione		Inlet filter			
Ansaugfilter		Filtro de aspiración			9001024
Raccordo tubazione		Stepped hose fitting			
Schlauchanschluss,		Racord tubería			2103010 (Ø17)
Indicatore di livello elettrico		Oil level switch			
Magnetschalter Ölstand		Indicador de nivel eléctrico			9013002
Antivibranti		Shock mounts			
Schwingungsdämpfer		Antivibrante		Di serie / Serienmäßig / Fitted / De serie	
Vuotometro		Vacuum gauge			
Vakuummeter		Vacuometro			9009009
Manometro intasamento filtro		Clogged filter gauge			
Druckverlust - Manometer für Abluftfilter		Manometro de atasco en filtro			9014003 + 2101001
Segnalatore intasamento filtro		Clogged filter switch			
Druckverlust - Signalgeber für Abluftfilter		Señal de atasco en filtro			---

Nota: Per il montaggio degli accessori vedi schema a pagina 81.

Hinweis: Für die Montage der Zubehörteile siehe Schema auf Seite 81.

Note: for accessories assembling, refer to diagram in page 81.

Nota: Para el montaje de los accesorios ver esquema de página 81.

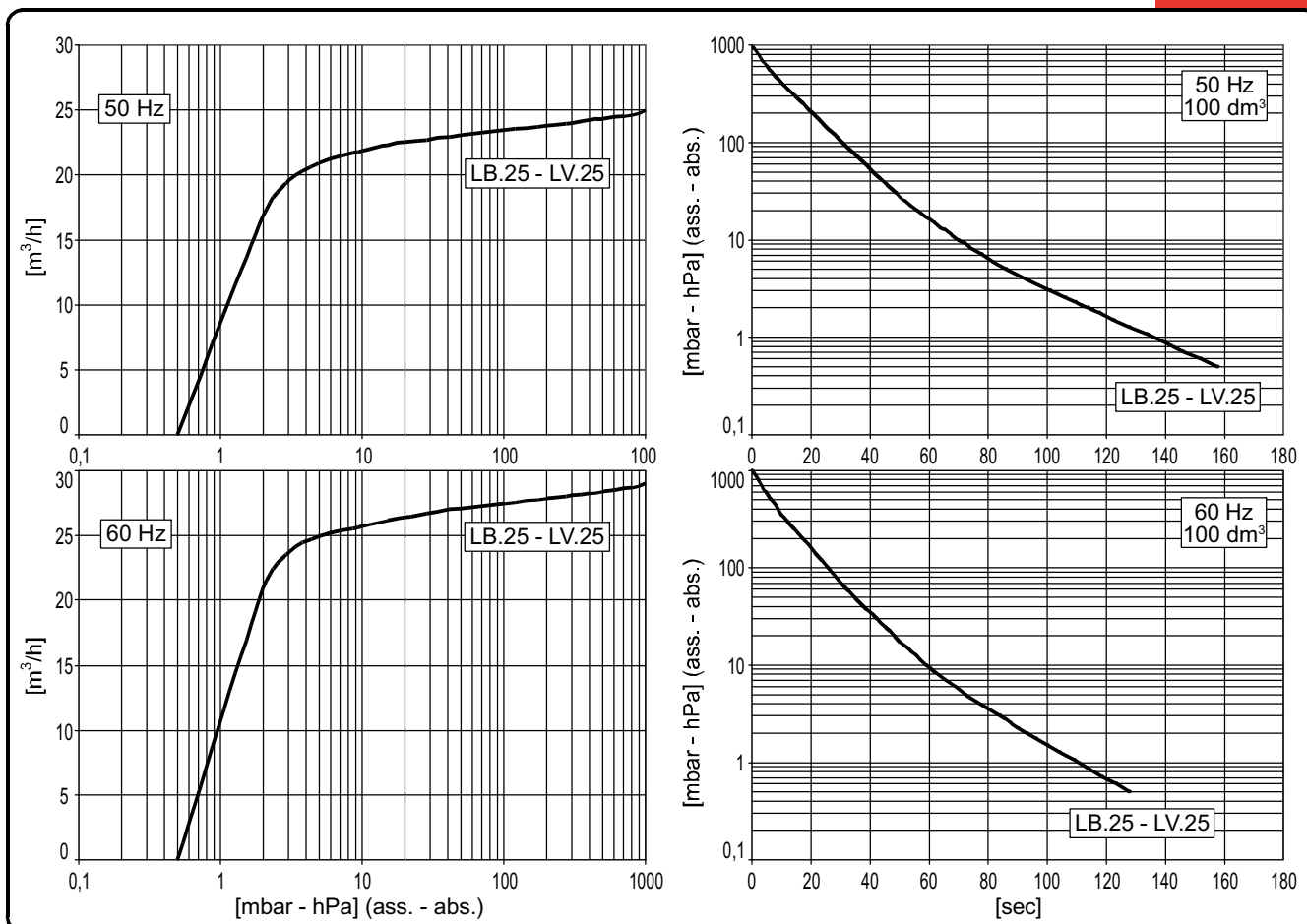

Curve riferite alla pressione di aspirazione e temp. 20°C (tolleranza ±10%).

Kurve bezieht sich auf einen Eingangsdruck und einer Temperatur 20°C (toleranz ±10%).

Curves refers to inlet pressure and 20°C temp. (tolerance ±10%).

Curvas referidas a la presión de aspiración y temperatura 20°C (tolerancia ±10%).

Modello Modell	① ②	Model Modelo	③ ④	LB.25		LV.25	
				50Hz	60Hz	50Hz	60Hz
Codice catalogo Artikelnummer		Catalog code Código catálogo		9601049		9601056	
Portata Saugvermögen		Inlet capacity Caudal	m³/h	25	29	25	29
Pressione finale (ass.) Enddruck (Abs.)		Final pressure (abs.) Presión final (abs.)	mbar hPa	0,5			
Max pressione di asp. per vapore d'acqua Max. Eintrittsdruck für Wasserdampf		Max inlet pressure for water vapour Presión máx. admisible del vapor de agua	mbar hPa	40		40	
Max q.tà vapore d'acqua Max. Wasserdampfverträglichkeit		Max water vapour pumping rate Cantidad máx. vapor de agua	kg/h	0,7		0,7	
Potenza motore Motorleistung		Motor power Potencia motor	(1~); (3~) kW	0,75	0,90	0,75	0,90
Numero di giri nominali U/min		R.p.m. Número de revoluciones	n/min	1400	1700	1400	1700
Rumorosità (UNI EN ISO 2151) Schalldruckpegel (UNI EN ISO 2151)		Noise level (UNI EN ISO 2151) Nivel sonoro (UNI EN ISO 2151)	dB(A)	62	65	62	65
Temperatura di funzionamento* Betriebstemperatur*		Operating temperature* Temperatura de funcionamiento*	°C	80÷85	85÷90	80÷85	85÷90
Tipo olio Öltyp		Oil type Tipo aceite		BV68 [SW60]			
Carica olio Ölmenge		Oil quantity Carga aceite	MIN÷MAX dm³	0,7÷1			
Peso Gewicht		Weight Peso	(1~) kg [N] (3~) kg [N]	27,5 [269,7] 25,5 [250,1]		26 [255,0] 24,5 [240,3]	
Aspirazione pompa Saugstutzen		Pump intake Boca de aspiración		1/2"G			

(*) Temperatura ambiente 20°C

(*) Umgebungstemperatur 20°C

(*) Ambient Temperature 20°C

(*) Temperatura ambiente 20°C